

# KONSTRUKTIONSDETALJER

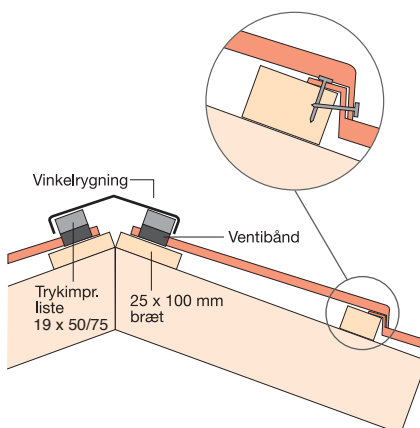

## ↑ Kip

Liste og ventilationsbånd monteres efter snor og rygning med søm pr. max. 300 mm. Anden øverste række plader sømmes i opbuk, øvrige plader sømmes i forkant. Af hensyn til ventilationen anbefales det, at nakken er skåret af.

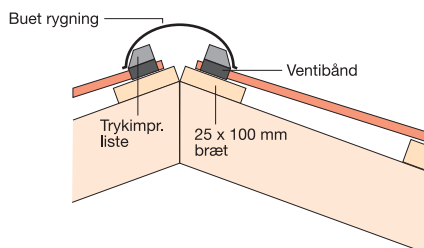

## ↑ Buet rygning

Til kip og grat kan alternativt anvendes buet rygning.

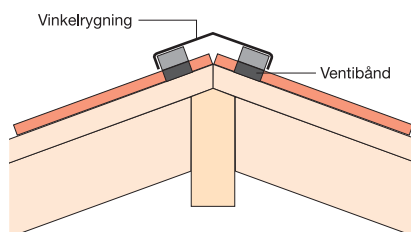

## ↑ Grat

Plader afkortes langs grat. Tryk. imp. liste og ventilationsbånd monteres efter snor og rygning monteres med søm pr. max. 300 mm.

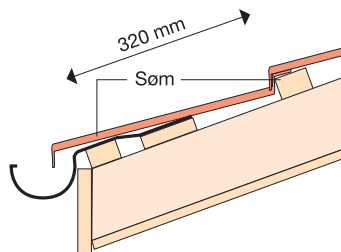

## ↑ Montage UDEN tagfod

Rendejern og tagrender monteres inden plader oplægges. Plader sømmes ved overlæg og 25 mm fra bølgetop.

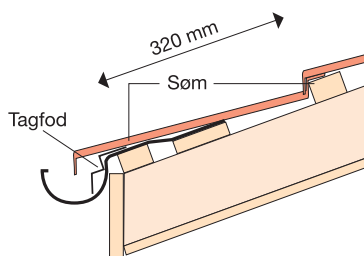

## ↑ Montage MED tagfod

Ved anvendelse af tagfod, monteres tagrenden lettest med konsoljern.

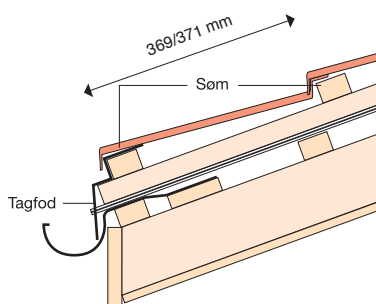

## ↑ Montage MED tagfod renovering

Hvis tagrender bevares, monteres tagfod. Da tagrenden ikke hæves, kan regnvand løbe over renden ved ekstreme vejforhold.

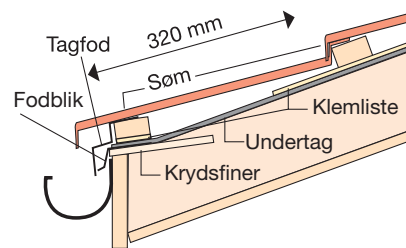

## ↑ Montage MED tagfod på undertag

Anvend 18 mm krydsfiner, som udslidises ved spor, og føres 30 mm under spærhoved. Anvendes rendejern fræses de ned i krydsfiner. Alternativt fastgøres konsoljern på stern. Alutagfoden monteres bag Bond tagfod. Undertaget klæbes til alu-tagfod.

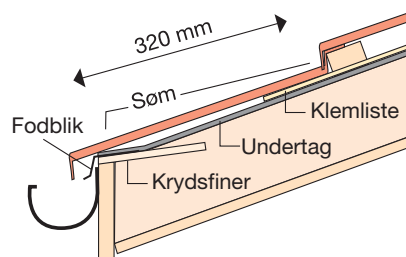

## ↑ Montage uden tagfod på undertag

Samme fremgangsmåde, dog uden montage af bund lægde og tagfod.